

Machines à emballer sous-vide
Vacuum Machines

ASTORR 416-421 et 570

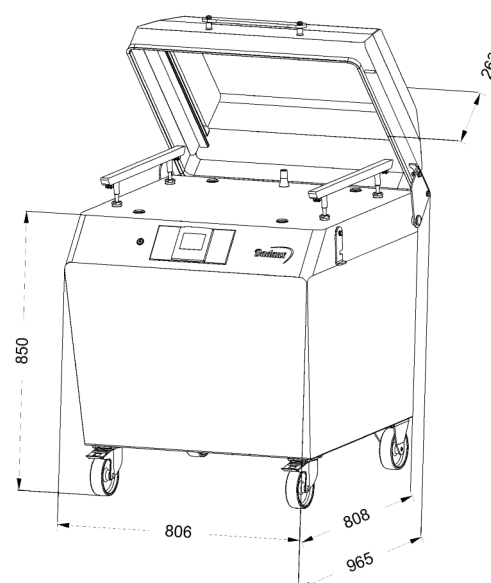

Réf Ref	Tension Tension	Barre de soudure Sealing bar	Pompe à vide Vacuum pump	Puissance Power	Dimensions utiles Useful dimension	Poids Weight
Astorr 416	Mono 220 v	420 mm	16 m3	0,55 kw	430x400x160*	70 kg
Astorr 421			21 m3	0,75 kw	430x400x220*	72 kg
Astorr 570	Tri 400 v	2 x 550 mm // D/G ou 2 x 710 mm // AV/AR ou 640 x 550 mm en L	70 m3	1,8 kw	666x550x500	240 kg

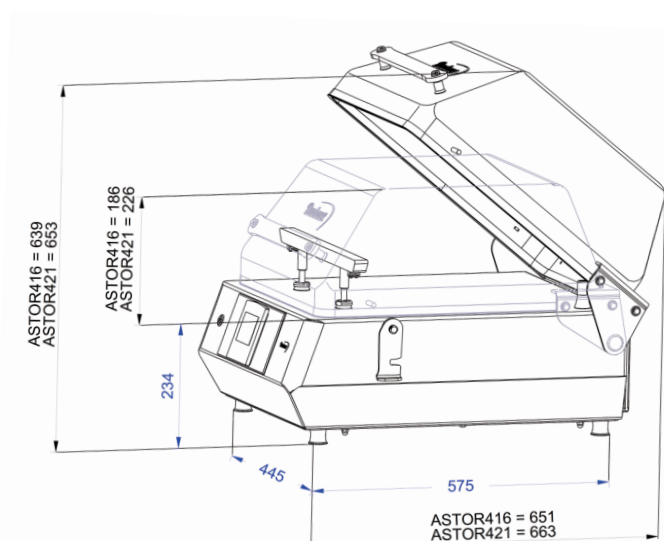

Dadaux S.A.S. - Z.I. Rue Nicolas Ledoux - 39800 POLIGNY
Tél. + 33 (0) 3 84 51 51 36 / Fax : + 33 (0) 3 84 37 10 22
www.dadaux.com / E-mail : dadaux@dadaux.com

Soucieux d'améliorer la qualité, nous nous réservons le droit de modifier nos modèles sans préavis / Studio graphique Paoh! - Dole / Février 2021

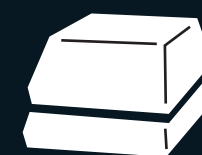

Machines à emballer sous-vide
Vacuum Machines

ASTORR 416 et 421 ASTORR 570



Astorr 416 et 421

- 100 % inox
- Hygiène parfaite
- Performance
- Précision



Astorr 570

- Grandes capacités





Garantie 3 ans
de la pompe
Pump warranty 3 years



Emballeuses sous-vide Vacuum machines ASTORR 416 et 421

Les machines ASTORR 416 et 421 sont idéales pour conserver sous vide la viande, la charcuterie, le fromage, le poisson... On les utilise également en cuisine pour la mise sous vide des sachets de cuisson.

Packaging machines ASTORR 416 and 421 are ideal for preserving meat, sausages, cheese, fish... They are also used, in professional kitchens, for sealing cooking bags.

- Le programmateur digital permet de contrôler le taux de vide et le temps de soudure.

The digital programmer makes it possible to control the void rate and the sealing time.

- La Conception tout inox sans cuve permet une hygiène parfaite et un entretien aisé.

The conception 100 % in stainless steel and without tank makes the vacuum machines hygienic and easy to clean

- Possibilité de mémoriser 20 programmes.

Possibility to store 20 programs

- Barre de soudure à deux résistances (soudure + coupure ou sur demande 2 soudures).

Sealing bars with 2 resistors (sealing + cutting, or on request, 2 sealing resistors)

- Pompe haut de gamme Becker (Germany).

High quality Becker pump (German) Garantie 3 ans. Warranty 3 years

- Remise en atmosphère lente. Slow atmosphere release

Options

- Injection de gaz neutre
Injection of neutral gas

- Hublot - Cover with window

- Chariot - Table with castors

- Plaque pour liquide
tray for installing liquid products

- Imprimante - Label printer

- Affichage du taux de vide
Void-rate display

OPTIONS



Hublot et chariot
Cover with window



Plaque inclinée
pour liquide
Tray for installing
liquid products



Qualité
100%
INOX



Emballeuse sous-vide Vacuum machine ASTORR 570

ASTORR 570 est une machine sous-vide de grosse capacité, construction de qualité et pompe haut de gamme.

Machine that offers high capacities. High-quality construction. High-end pump.

Caractéristiques Astorr 570

Features of the Astorr 570

Standard - Standard configuration :

- 2 barres de soudure parallèles gauche et droite : 2 x 550 mm
2 parallel sealing bars on the right and left side of the machine : 2 x 550 mm

Ou configurations possible - Or possible configurations :

- 2 barres de soudure parallèles devant/derrière : 2 x 710 mm
2 parallel sealing bars on the front and back of the machine : 2 x 710 mm

- 2 barres de soudure perpendiculaire en L : 640 x 550 mm
2 perpendicular sealing bars (L shape) : 640 x 550 mm

En option - in option :

- 4 barres de soudure :
2 droite / gauche de 550 mm et 2 devant / derrière de 640 mm.

4 sealing bars : 2 x 550 mm on the left and right side and 2 x 640 mm on the front and back of the machine.

Options - options

- Injection de gaz neutre
Injection of neutral gas

- Hublot
Cover with window

- Imprimante
Cover with window

- Plaque pour liquide
Tray for installing liquid products

- Capteur de Vide
Vacuum sensor